

ВОДОСТІЧНА СИСТЕМА BRYZA

BRYZA®

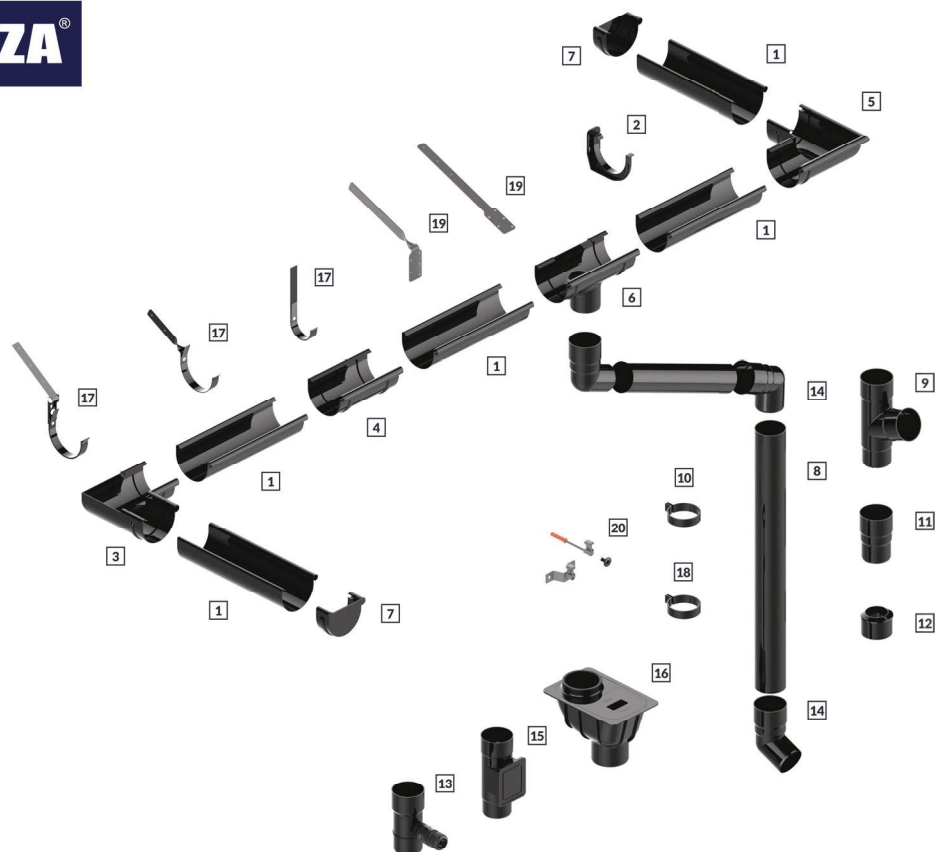

ТИПО РОЗМІРИ ВОДОСТІЧНИХ СИСТЕМ BRYZA І ЇХ ВИБІР ДЛЯ ПОКРИВЛІ

СИСТЕМА 75 – діаметр жолоба/труби 75/63 мм, використовується для водовідведення з дахів малих будівель – навісів, балконів, альтанок, гаражів, житлових будинків малої площі.

СИСТЕМА 100 - діаметр жолоба/труби 100/90 мм, область застосування - приватні житлові будинки, виробничі, складські та адміністративні будівлі середнього розміру.

СИСТЕМА 125 - діаметр жолоба/труби 125/90 мм, універсальний водостік, застосовуваний для приватних, виробничих, громадських і торгових об'єктів.

СИСТЕМА 150 - діаметр жолоба/труби 150/110 мм, велика ємність дає можливість використання на великих будівлях житлового, комерційного та громадського призначення.

1. Ринва (діаметр 75/100/125/150)
2. Кронштейн ринви
3. Кут внутрішній
4. Муфта ринви
5. Кут зовнішній
6. Лійка
7. Заглушка ринви
8. Труба водостічна (діаметр 63/90/110)
9. Трійник
10. Хомут труби (ПВХ)
11. Муфта труби
12. Перехідник
13. Збірник дощової води
14. Коліно
15. Люк-ревізія
16. Відстійник/перехідник
17. Кронштейн ринви
18. Хомут труби
19. Планка кріплення
20. Гак хомута/стабілізатор гака хомута/лапка хомута

Тип системи/ встановлення труб	BRYZA 75	BRYZA 100	BRYZA 125	BRYZA 150
	Жолоб 75 водостічна труба 63 мм	Жолоб 100 водостічна труба 90 мм	Жолоб 125 водостічна труба 90 мм	Жолоб 150 водостічна труба 100 мм
	95 м ²	132 м ²	180 м ²	370 м ²
	48 м ²	66 м ²	90 м ²	180 м ²
	42 м ²	52 м ²	75 м ²	145 м ²

ПАЛІТРА КОЛЬОРІВ

